

## WS 300V CM / WS 311V CM

Vandal resistant wallmount station with built-in HD camera

### Extent of supply

- SIP station
- Mounting screws (4 x Torx TR 25 security countersunk screws, M5x10)
- Tamper detection plate
- WS 311V CM only: 3 x adhesive label ("SOS", "EMERGENCY" and "HELP") for the emergency call button
- Device identification document
- Short reference

### Connection diagram and tamper detection

Install the tamper detection plate (for triggering the tamper detection alarm; in extent of supply) into the flush or surface mount box as shown in the following assembly drawing.

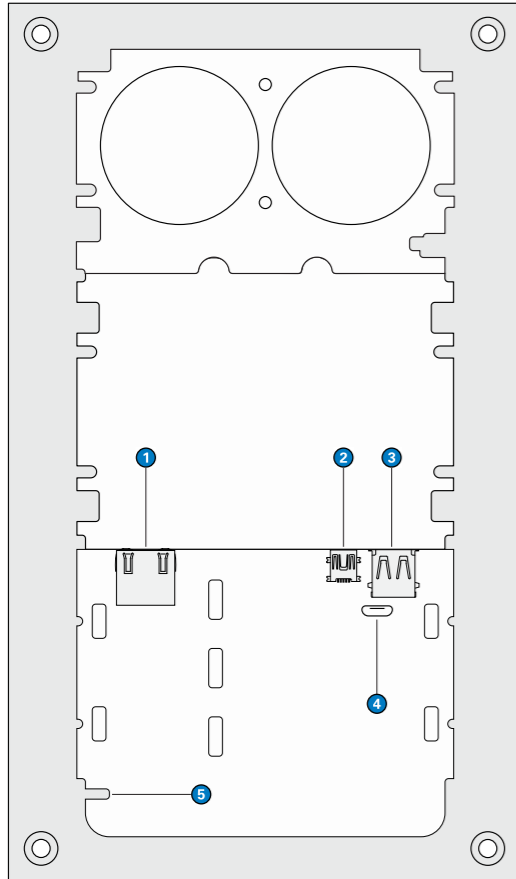

Vandalismusgeschützte Wandsprechstelle mit integrierter HD-Kamera

### Lieferumfang

- SIP-Sprechstelle
- Montageschrauben (4 x Torx-TR-25-Senkkopf-Sicherheitsschrauben, M5x10)
- Sabotage-Einsteckteil
- Nur WS 311V CM: 3 x Selbstklebeetikett ("SOS", "EMERGENCY" und "HELP") für die Notruftaste
- Device Identification Document
- Beipackzettel

### Anschlussdiagramm und Sabotage-Erkennung

Installieren Sie das mitgelieferte Sabotage-Einsteckteil (zum Auslösen des Sabotage-Alarms) wie in der folgenden Montagezeichnung abgebildet innerhalb der Aufputz- oder Unterputzdose.

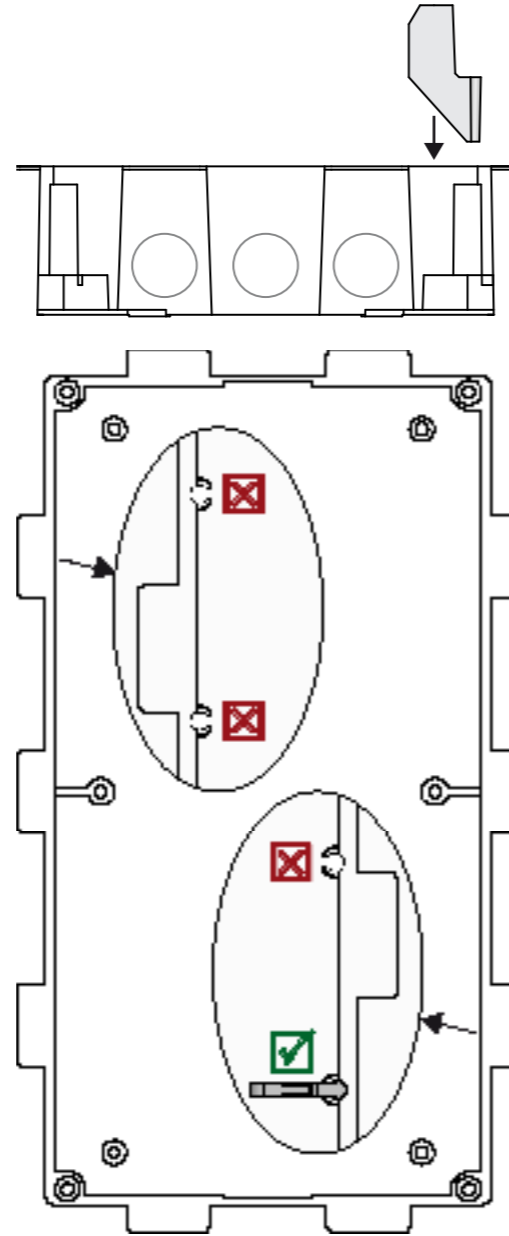

- 1 RJ45 jack (Ethernet/PoE)
- 2 Mini USB jack (Type A), for the connection of a Symphony MX expansion module using an adapter cable (available through a 3-party supplier), e.g. EB3E2A-AUD
- 3 USB jack (Type A), for the connection of a Symphony MX expansion module, e.g. EB3E2A-AUD
- 4 Micro USB jack, do not use
- 5 Slot for tamper detection

- Using a USB hub, multiple Symphony MX expansion modules can be connected to the USB jack (Type A) or the mini USB jack (Type A).
- The device supports the connection of 1 Symphony MX expansion module of the same type at the same time, e.g. 1 EB3E2A-AUD and 1 EB1E1A.

- 1 RJ45-Buchse (Ethernet/PoE)
- 2 Mini-USB-Buchse (Typ-A), für den Anschluss eines Symphony-MX-Erweiterungsmoduls über ein Adapter-kabel (über einen Fremdanbieter erhältlich), z. B. EB3E2A-AUD
- 3 USB-Buchse (Typ-A), für den Anschluss eines Symphony-MX-Erweiterungsmoduls, z. B. EB3E2A-AUD
- 4 Micro-USB-Buchse, nicht verwenden
- 5 Spalt für Sabotage-Erkennung

- Über einen USB-Hub können mehrere Symphony-MX-Erweiterungsmodul an die USB-Buchse (Typ A) oder die Mini-USB-Buchse (Typ A) angeschlossen werden.
- Das Gerät unterstützt das Anschließen von 1 Symphony-MX-Erweiterungsmodul desselben Typs zur gleichen Zeit, z. B. 1 EB3E2A-AUD und 1 EB1E1A.

## Dimensions

Measuring units in mm (in), not to scale!

Front panel thickness: 3 mm (0.12")

## Abmessungen

Maße in mm, kein Maßstab!

Frontplattenstärke: 3 mm

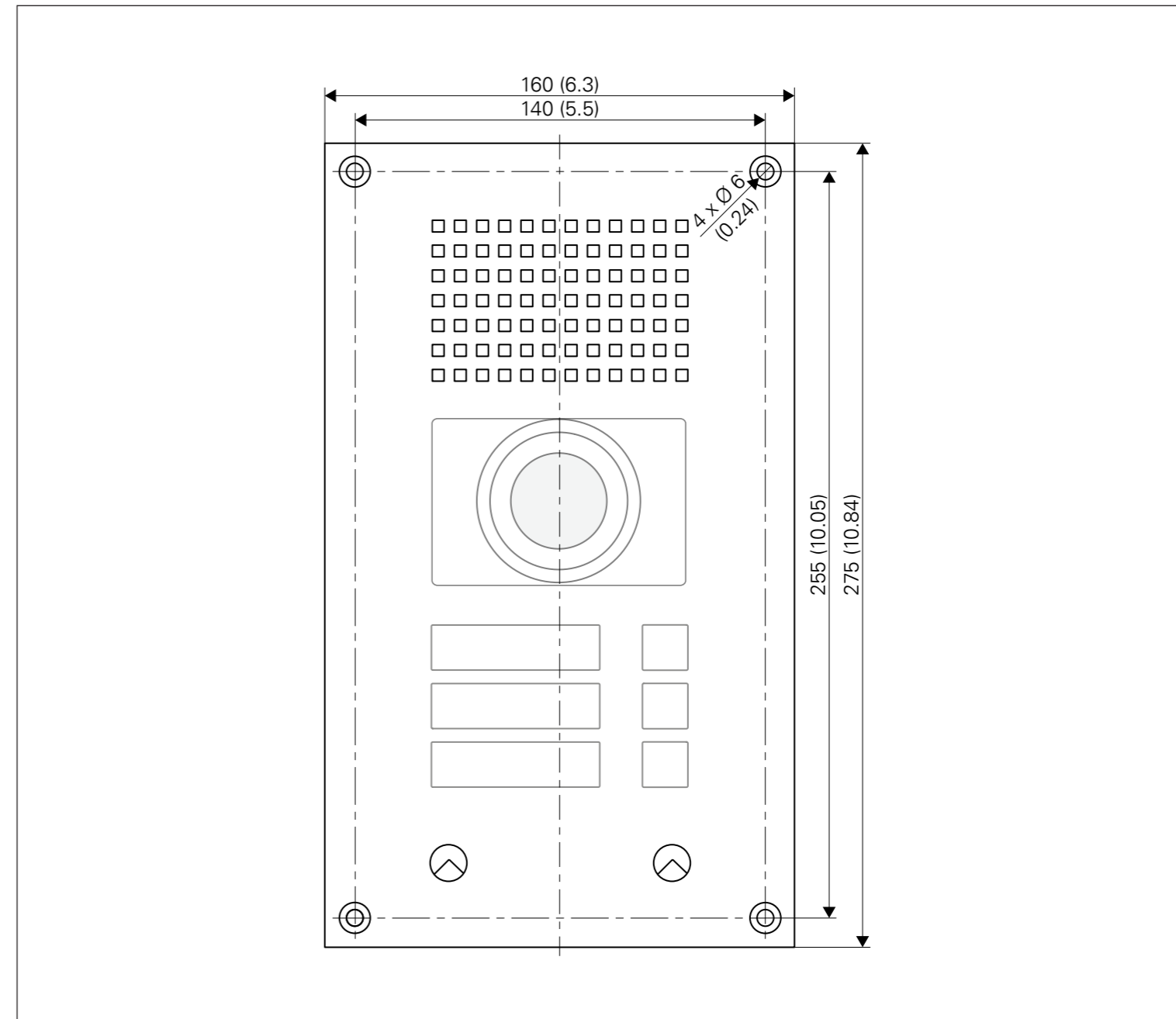

### Access

The device can be accessed through IPv4 (DHCP), IPv6 (link-local) and zeroconf. For information on accessing the web interface, see the product manual.

### Erreichbarkeit

Das Gerät kann über IPv4 (DHCP), IPv6 (link-local) und zeroconf erreicht werden. Für Informationen über das Erreichen des Webinterfaces, siehe Produktmanual.

## Recommended mounting height

The upper edge of the Intercom station shall be mounted approx. 1,650 mm (65 in) from the finished floor. Adapt the mounting height to the individual needs.

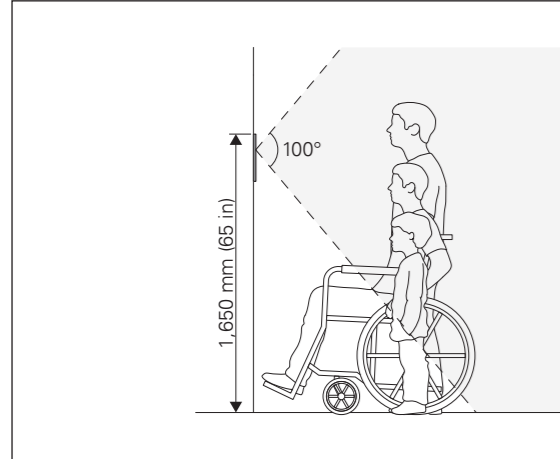

## NOTE

- For barrier-free operation, it is recommended to mount the Intercom station with enough space to walls or corners.
- When mounting the Intercom station, pay attention to the correct camera angle in terms of accessibility, so that wheelchair users and children can be detected by the camera: 100° (vertical) x 125° (horizontal)

## Empfohlene Montagehöhe

Die obere Kante der Sprechstelle sollte ca. 1.650 mm über der fertigen Fußbodenoberfläche montiert werden. Passen Sie die Montagehöhe ggf. an die jeweiligen Erfordernisse an.

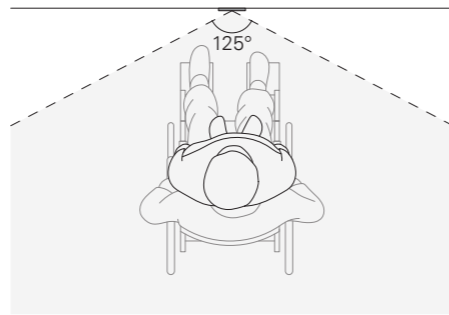

## HINWEIS

- Für eine barrierefreie Bedienung sollten Bedienelemente mit genügend Abstand von Gebäudeecken und -kanten montiert werden.
- Beachten Sie beim Montieren der Sprechstelle den Kamerawinkel im Sinne der Barrierefreiheit, sodass Rollstuhlfahrer und Kinder von der Kamera erkannt werden können: 100° (vertikal) x 125° (horizontal)

## Safety instructions

- Do not expose the Intercom station to extreme temperatures.
- Observe the country-specific standards for installation, mounting and configuration.
- Observe the precautions for handling of electrostatic sensitive devices.
- Only use accessories that comply with the technical specifications of the Intercom station.
- All connected circuits shall fulfil the following requirements:
  - Safety Extra Low Voltage (SELV) and Limited Power Source (LPS) according to IEC/EN 60950-1 or
  - ES1, PS2 circuits and Annex Q (Limited Power Source) according to IEC/EN/UL 62368-1
- Before using the Intercom station, ensure all cables are correctly connected and not damaged.
- Disconnect the Ethernet cable for any maintenance of the device.
- Allow the device to cool down completely before touching parts inside.

## Installation instructions

- This Intercom station shall be installed or replaced by skilled personnel only.
- Do not install the Intercom station on unstable walls or on surfaces, which cannot support the weight of the device.
- Only use recommended tools when installing the Intercom station.
- Use shielded Ethernet cables only.
- Do not make any unauthorised modifications to the Intercom station.
- For flush mounting, a flush mount kit WSFB 50V is required (available separately).
- For surface mounting, a surface mount kit WSSH 50V is required (available separately).
- Optionally, the rain protection roof WSRR 50V is available.
- If the Intercom station is installed in a third-party column, ensure sufficient air circulation to prevent condensation and extreme heat generation (e.g. by means of ventilation slots at the top and bottom of the column). It is recommended to use ventilation grilles with small animal protection. Furthermore, it is recommended to use the WSFB xx MC variants (e.g., WSFB 50V SS MC) for flush mounting, as these kits are optimised and designed for use in metal cabinets/columns/facades. The MC variants provide thermal decoupling between the kit and adjacent parts.

## Send feedback

We are constantly striving to make our products even better. Follow the link to the Comment feedback form and let us know what you think.



## Cleaning instructions

The device may only be cleaned with cleaning agents for stainless steel. Do not use cleaning agents containing chlorine or isopropanol.

## Handling

Use the original packaging when transporting the device to prevent damage.



Observe the precautions for handling of electrostatic sensitive devices.

## Disposal and recycling



This device must not be disposed of together with household waste or commercial waste. In the EU: The directive 2012/19/EU applies (Waste from Electrical and Electronic Equipment, WEEE). Worldwide: The country-specific regulations for disposal apply.

## Manufacturer's reference



CE – This device complies with the directives listed below by fulfilling corresponding standards:

- Electromagnetic compatibility (directive 2014/30/EU)
- The restriction of the use of certain hazardous substances in electrical and electronic equipment (directive 2011/65/EU)

For technical specifications, see the respective data sheet.

For the latest software and documentation, visit:

[www.commend.com](http://www.commend.com)

Keep this description in safe custody.



Type: D-BZ-WS300VCM, version: 2.2/0526

## Sicherheitshinweise

- Setzen Sie die Sprechstellen keinen extremen Temperaturen aus.
- Beachten Sie bei Installation, Montage und Konfiguration die jeweiligen geltenden Normen.
- Beachten Sie die Vorsichtsmaßnahmen bei der Handhabung elektrostatisch gefährdeter Bauelemente.
- Es darf nur Zubehör verwendet werden, das den technischen Spezifikationen der Sprechstelle entspricht.
- Alle angeschlossenen Stromkreise müssen die folgenden Sicherheitsanforderungen erfüllen:
  - Sicherheitskleinspannung (SELV) und leistungsbegrenzte Stromversorgung (LPS) nach IEC/EN 60950-1 oder
  - ES1-, PS2-Schaltkreise und Anhang Q (leistungsbegrenzte Stromversorgung) nach IEC/EN/UL 62368-1 Verwenden Sie nur geschirmte Ethernet-Kabel.
- Stellen Sie vor Verwendung des Geräts sicher, dass alle Kabel korrekt angeschlossen und unbeschädigt sind.
- Trennen Sie die Ethernet-Verbindung, bevor Sie Wartungsarbeiten am Gerät durchführen.
- Lassen Sie das Gerät vollständig auskühlen, bevor Sie Teile im Inneren berühren.

## Montagehinweise

- Diese Sprechstelle darf nur von ausgebildetem Fachpersonal installiert oder ersetzt werden.
- Montieren Sie die Sprechstelle nicht auf instabilen Wänden oder auf Oberflächen, die das Gewicht des Geräts nicht tragen können.
- Verwenden Sie für die Installation der Sprechstelle nur die dafür vorgesehenen Werkzeuge.
- Verwenden Sie nur geschirmte Ethernet-Kabel.
- Nehmen Sie keine unbefugten Veränderungen am Gerät vor.
- Für die Unterputzmontage wird ein Unterputz-Kit WSFB 50V benötigt (separat erhältlich).
- Für die Aufputzmontage wird ein Aufputz-Kit WSSH 50V benötigt (separat erhältlich).
- Optional ist das Regendach WSRR 50V erhältlich.
- Wenn die Sprechstelle in die Säule eines Drittherstellers eingebaut wird, ist für eine ausreichende Luftzirkulation zu sorgen, um Kondensation und eine extreme Hitzeentwicklung zu vermeiden (z. B. durch Lüftungsschlitze oben und unten an der Säule). Es wird empfohlen, Lüftungsgitter mit Kleintierschutz zu verwenden. Zusätzlich werden bei der Verwendung von Unterputz-Kits die Varianten WSFB xx MC (z. B. WSFB 50V SS MC) empfohlen, da diese Kits für den Einsatz in Metallschränken/-säulen/-fassaden optimiert sind. Die MC-Varianten sehen eine thermische Entkopplung zwischen dem Kit und angrenzenden Teilen vor.

## Feedback senden

Wir bemühen uns, unsere Produkte noch besser zu machen. Folgen Sie dem Link zum Comment-Feedback-Formular und lassen Sie uns wissen, was Sie denken.



## Reinigungshinweis

Das Gerät darf nur mit entsprechenden Edelstahlreinigern gereinigt werden. Verwenden Sie keinesfalls chlorhaltige Reinigungsmittel oder Isopropanol.

## Handhabung

Verwenden Sie für den Transport des Geräts die Originalverpackung, um Beschädigungen zu vermeiden.



Beachten Sie die Vorsichtsmaßnahmen bei der Handhabung elektrostatisch gefährdeter Bauelemente.

## Abfallbeseitigung und Recycling



Dieses Gerät darf nicht gemeinsam mit herkömmlichem Hausmüll oder Gewerbemüll entsorgt werden. In der EU: Es gilt die Richtlinie 2012/19/EU (Elektro- und Elektronik-Altgeräte, WEEE). Weltweit: Es gelten die länderspezifischen Regelungen zur Entsorgung.

## Hinweis des Herstellers



CE – Dieses Gerät entspricht durch die Erfüllung entsprechender Standards folgenden Richtlinien:

- Elektromagnetische Verträglichkeit (Richtlinie 2014/30/EU)
- Beschränkung der Verwendung bestimmter gefährlicher Stoffe in Elektro- und Elektronikgeräten (Richtlinie 2011/65/EU)

Technische Spezifikationen sind im entsprechenden Datenblatt zu finden.

Die aktuellste Software und Dokumentation finden Sie unter:

[www.commend.com](http://www.commend.com)

Bewahren Sie diese Beschreibung sorgfältig auf.



Commend International GmbH, Saalachstraße 51, A-5020 Salzburg – [www.commend.com](http://www.commend.com)