

IP Stations WS 2xxVICA / IP-Sprechstelle WS 2xxVICA

Dimensions and recommended mounting height

Measurements in mm (in), not scale! Front panel thickness: 3 mm (0.12 in)

Abmessungen und empfohlene Montagehöhe

Maße in mm, kein Maßstab! Frontplattenstärke: 3 mm

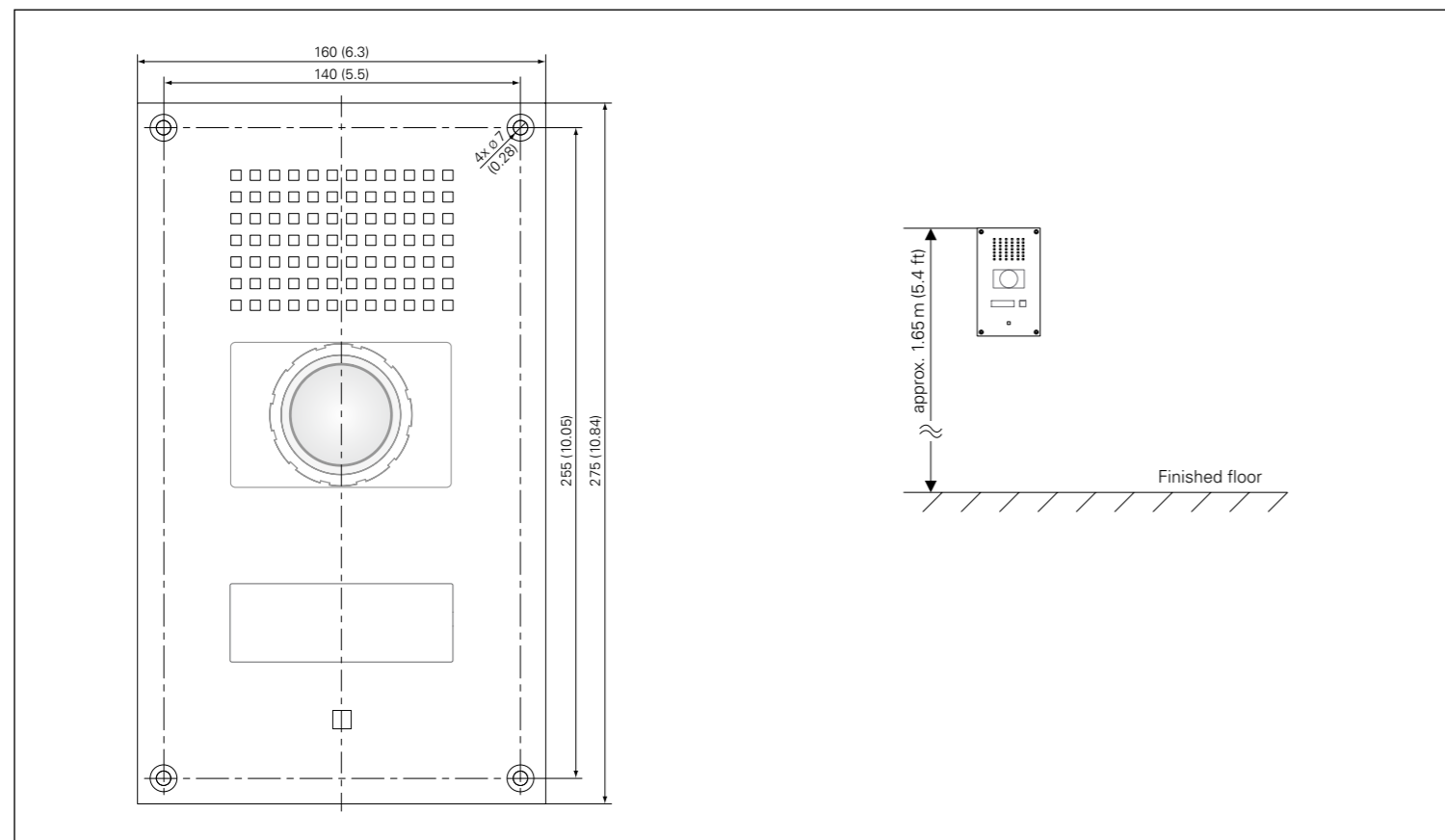

Extent of supply

- Station
- Mounting screws (4 x Torx TR 25 security countersunk screws, M5 x 10)
- Snap-on ferrite (to be attached to IP uplink Ethernet cable)
- Short reference

Safety instructions

- This device may only be installed, replaced and maintained by trained and properly qualified personnel (device class: ES1, PS2 as per IEC/EN 62368-1). The connectors are subject to possible high transient voltage surges. The device is intended for appropriate installation in locations where operating personnel cannot come into contact with uninsulated wires.
- Devices belonging to another earthing network must not be connected to the device's connectors.
- Do not install the device on unstable walls or on surfaces which cannot support the device's weight.
- Only accessories that comply with the device's technical specifications shall be used.
- All connected circuits shall fulfil the requirements for ES1 (cf. SELV acc. IEC/EN 60950-1) and PS2 (Limited Power Source) as per IEC/EN 62368-1.
- This equipment has been tested and found to comply with the limits for a **Class A** digital device, pursuant to part 15 of the FCC rules. These limits are designed to provide reasonable protection against harmful interference when the equipment is operated in a commercial environment. This equipment generates, uses and can radiate radio frequency energy and, if not installed and used in accordance with the instruction manual, may cause harmful interference to radio communications. Operation of this equipment in a residential area is likely to cause harmful interference in which case the user will be required to correct the interference at his own expense.
- Use shielded Ethernet cables only.
- Before using the device, ensure all cables are correctly connected and not damaged.
- Disconnect the power supply (PoE) for any maintenance of the device.
- Allow the device to cool down completely before touching parts inside.
- Do not make any unauthorised modifications to the device.

Lieferumfang

- Sprechstelle
- Montageschrauben (4 x Torx-TR-25-Senkopf-Sicherheitschrauben, M5 x 10)
- Klappferrit (zur Montage auf dem Ethernet-Kabel „IP-Uplink“)
- Beipackzettel

Sicherheitshinweise

- Das Gerät darf nur durch ausgebildetes und qualifiziertes Fachpersonal installiert, ersetzt oder gewartet werden (Gerätekategorie: ES1, PS2 nach IEC/EN 62368-1). An den Anschlüssen können transiente Spannungen auftreten. Das Gerät ist für die vorgeschriebene Montage bzw. Installation vorgesehen und zwar an Stellen, an denen das Bedienpersonal nicht mit unisolierten Leitern in Berührung kommen kann.
- An den Anschlüssen darf kein Gerät angeschlossen werden, das einem anderen Erdungsnetzwerk angehört.
- Montieren Sie das Gerät nicht auf instabilen Wänden oder auf Oberflächen, die das Gewicht des Geräts nicht tragen können.
- Es darf nur Zubehör verwendet werden, das den technischen Spezifikationen des Geräts entspricht.
- Alle angeschlossenen Stromkreise müssen die Sicherheitsanforderungen für ES1 (vgl. SELV nach IEC/EN 60950-1) und PS2 (leistungsbegrenzte Stromversorgung) nach IEC/EN 62368-1 erfüllen.
- Verwenden Sie nur geschirmte Ethernet-Kabel.
- Stellen Sie vor Verwendung des Geräts sicher, dass alle Kabel korrekt angeschlossen und unbeschädigt sind.
- Trennen Sie die Spannungsversorgung (PoE), bevor Sie Wartungsarbeiten am Gerät durchführen.
- Lassen Sie das Gerät vollständig auskühlen, bevor Sie Teile im Inneren berühren.
- Nehmen Sie keine unbefugten Veränderungen am Gerät vor.

Connection diagram

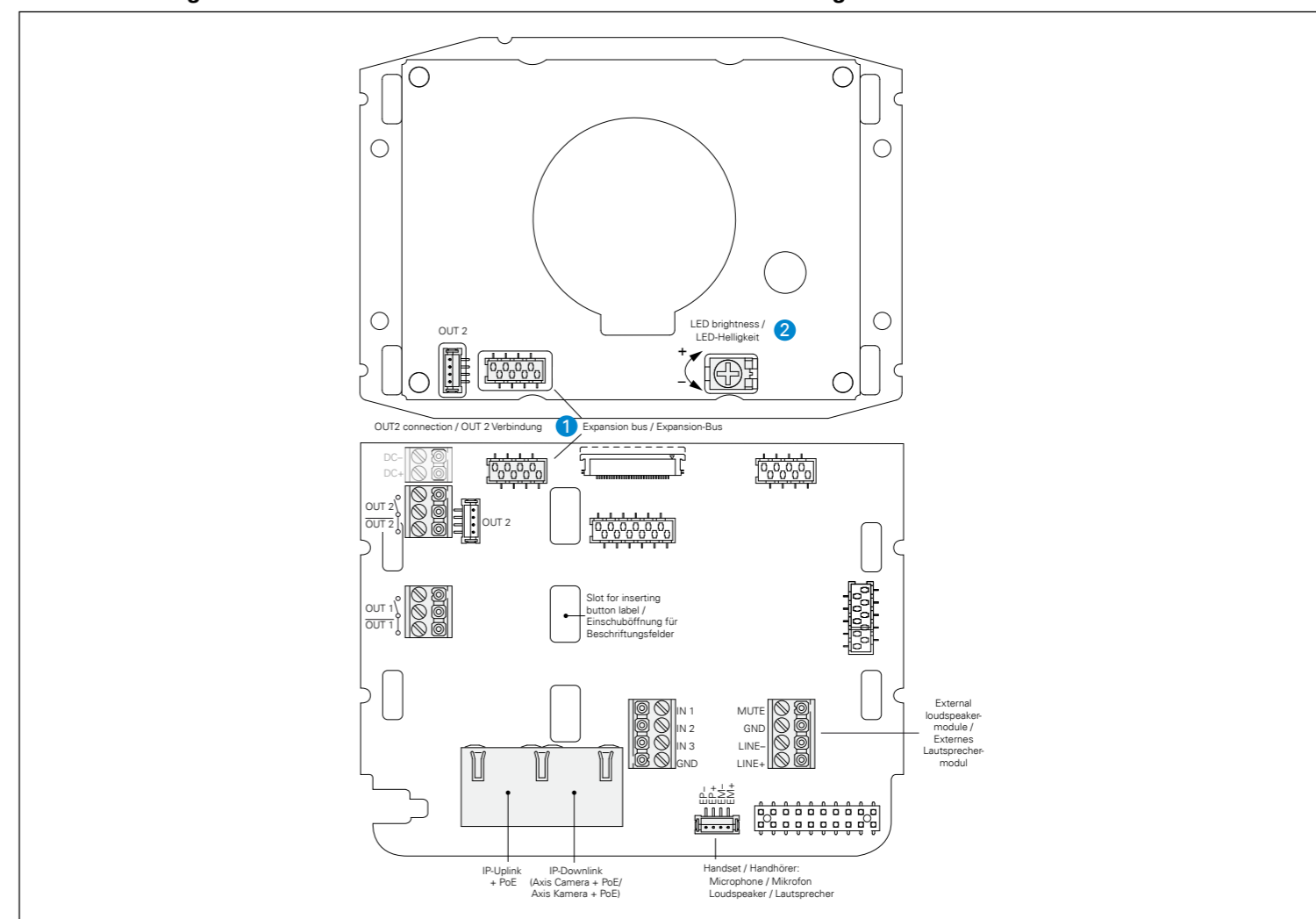

Anschlussdiagramm

Camera illumination and heating control

- 1 The camera illuminator and the heating control are connected to the main board of the station via the expansion bus. In CCT 800, the device is shown with an additional EB2E2A device. Use OUT 1 on the EB2E2A to switch the camera illuminator on and off. It is also possible to use OUT 1 (on EB2E2A) as attendant contact, e.g. to switch on the camera illuminator at call setup.
- 2 To dim the camera illuminator, use the potentiometer on the camera board. Use OUT 2 on the EB2E2A to switch the camera heating on and off.

Note

It is recommended to keep the heating on permanently to avoid condensation on the camera glass in certain installation scenarios (e.g. inside metal columns). The same recommendation holds for environments where the station is exposed to large fluctuations in temperature and to high humidity.

Warning

- This is a Class A product (standard EN 55032). In a domestic environment, this product may cause radio interference in which case the user may be required to take adequate measures.
- Cables must never be placed in the space between the protective plate of the Axis camera module and the wall mount box. Doing so may cause damage to the Axis camera or compromise the tightness of the intercom station's housing.

Cleaning instructions

The device may only be cleaned with cleaning agents for stainless steel. Do not use cleaning agents containing chlorine or isopropanol.

Send feedback

We are constantly striving to make our products even better. Follow the link to the Commend feedback form and let us know what you think.



Steuerung der Kamerabeleuchtung und -beheizung

- 1 Die Kamerabeleuchtung und -beheizung ist über den Expansion-Bus mit der Hauptplatine der Sprechstelle verbunden. In CCT 800 wird das Gerät mit einem zusätzlichen EB2E2A angezeigt. Verwenden Sie OUT 1 am EB2E2A, um die Kamerabeleuchtung ein- und auszuschalten. Es ist auch möglich, den OUT 1 (am EB2E2A) als Begleitkontakt zu verwenden, um z. B. die Kamerabeleuchtung bei einem Rufaufbau einzuschalten.
- 2 Die Helligkeit der Kamerabeleuchtung kann über das Potentiometer auf der Kameraplatine eingestellt werden. Verwenden Sie OUT 2 am EB2E2A, um die Kamerabeheizung ein- und auszuschalten.

Hinweis

Es wird empfohlen, die Kamerabeheizung dauerhaft zu betreiben, um in speziellen Einbausituationen (z. B. in Metallsäulen) Kondensation am Kameraglas zu verhindern. Dieselbe Empfehlung gilt bei Verwendung in Umgebungen mit stark schwankenden Temperaturen und hoher Luftfeuchtigkeit.

Warnhinweis

- Dies ist ein Produkt der Klasse A (Produktnorm EN 55032). Bei Betrieb in Wohnumgebungen kann es zu Funkstörungen kommen, gegen die der Anwender geeignete Abhilfemaßnahmen treffen muss.
- Zwischen dem Schutzblech des Axis Kameramoduls und der Unterputzdose dürfen keine Kabel verlaufen! Bei Nichtbeachtung kann die Axis Kamera beschädigt bzw. die Dichtheit der Sprechstelle nicht gewährleistet werden.

Reinigungshinweis

Das Gerät darf nur mit entsprechenden Edelstahlreinigern gereinigt werden. Verwenden Sie keinesfalls chlorhaltige Reinigungsmittel oder Isopropanol.

Feedback senden

Wir bemühen uns, unsere Produkte noch besser zu machen. Folgen Sie dem Link zum Commend-Feedback-Formular und lassen Sie uns wissen, was Sie denken.



Axis electronic module: camera angle

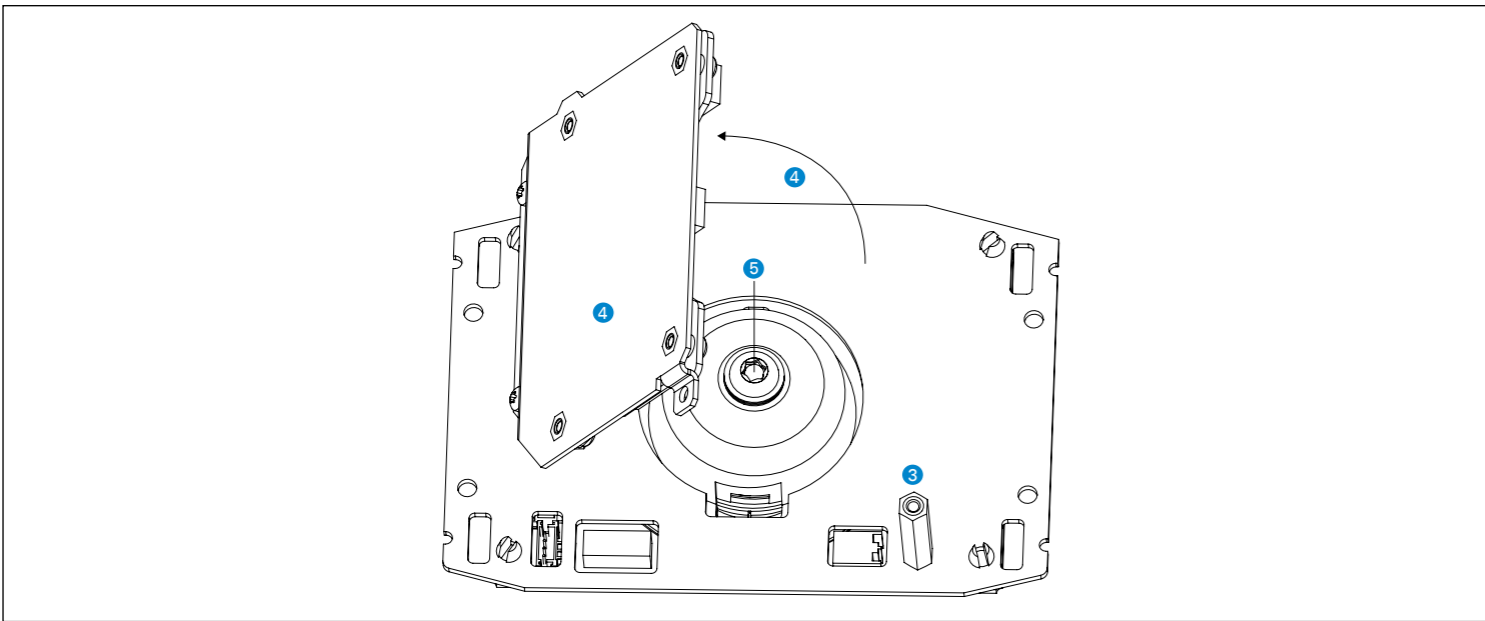

Adjusting the camera

Follow these steps to adjust the angle of the camera:

- Loosen the screw 3 (Torx T8).
- Open up the Axis camera module 4. Take care not to damage the connection cable.
- Loosen the locking screw 5 (Torx T25) on the rear of the camera.
- Adjust the camera in the desired angle (max. 25° in every direction).
- Tighten the locking screw 5.
- Close the Axis camera module 4. Take care not to damage the connection cable.
- Tighten the screw 3.

Axis electronic module: memory card slot

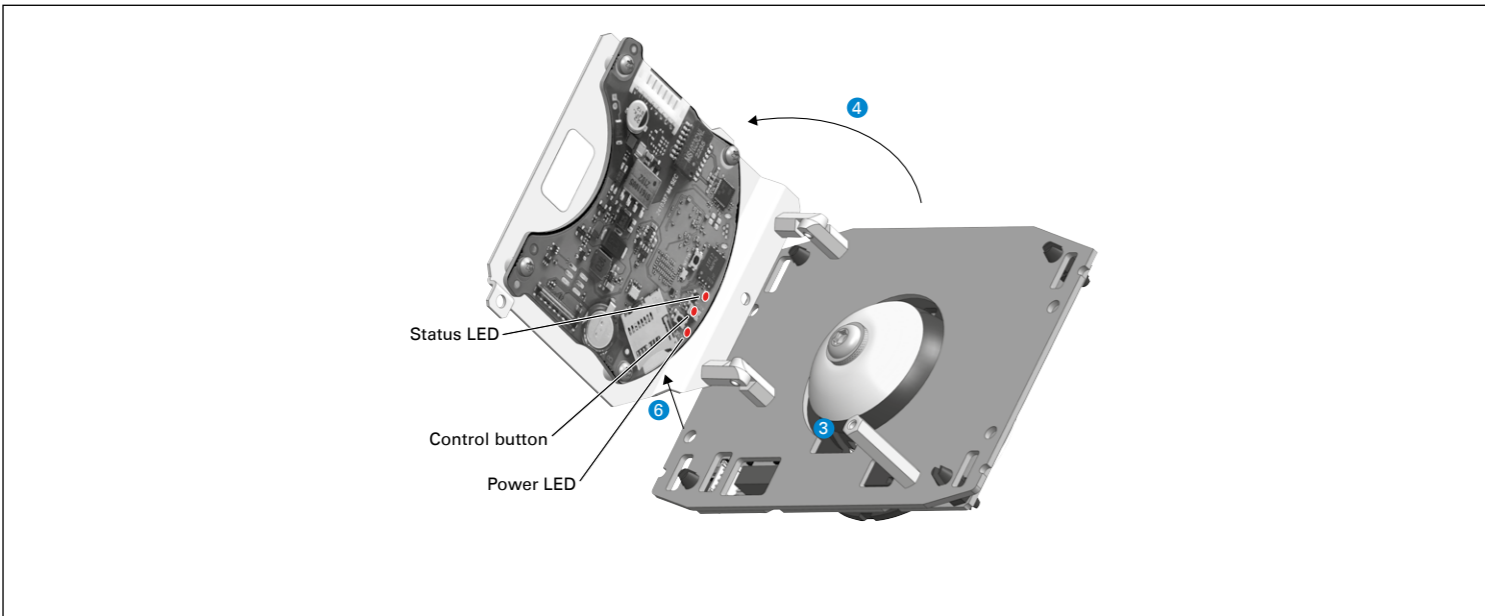

Inserting a memory card

Follow these steps to insert a memory card into the module:

- Loosen the screw 3 (Torx T8).
- Open up the Axis camera module 4. Take care not to damage the connection cable.
- Insert the memory card into the card reader 6.
- Close the Axis camera module 4. Take care not to damage the connection cable.
- Tighten the screw 3.

Resetting to factory defaults

Follow these steps to reset the camera component to its factory defaults:

- Disconnect the device from the power supply.
 - Press and hold the control button for 15-30 seconds to switch the device back on.
 - Release the control button when the status LED flashes yellow.
 - When the status LED lights up green, the process is complete.
- For further information, see the product manual „**AXIS M3905-R Dome Camera**“ at www.axis.com.

Axis Elektronikmodul: Kamerawinkel

Kamera ausrichten

Wie folgt vorgehen, um den Winkel der Kamera einzustellen:

- Schraube 3 (Torx T8) lösen.
- Das Axis Kamera-Modul 4 öffnen. Eine Beschädigung des Verbindungskabels vermeiden.
- Feststellschraube 5 (Torx T25) an der Rückseite der Kamera lockern.
- Kamera im gewünschten Winkel bewegen (max. 25° in jede Richtung).
- Feststellschraube 5 festschrauben.
- Das Axis Kamera-Modul 4 schließen. Eine Beschädigung des Verbindungskabels vermeiden.
- Schraube 3 festschrauben.

Axis Elektronikmodul: Speicherkartenslot

Einsetzen einer Speicherkarte

Wie folgt vorgehen, um eine Speicherkarte in das Kameramodul einzusetzen:

- Schraube 3 (Torx T8) lösen.
- Das Axis Kamera-Modul 4 öffnen. Eine Beschädigung des Verbindungskabels vermeiden.
- Eine Speicherkarte in den Speicherkartenslot 6 einsetzen.
- Das Axis Kamera-Modul 4 schließen. Eine Beschädigung des Verbindungskabels vermeiden.
- Schraube 3 (Torx T8) wieder anziehen.

Zurücksetzen auf Auslieferungszustand

Wie folgt vorgehen, um die Kamerakomponente in den Auslieferungszustand zurückzusetzen:

- Das Gerät von der Stromversorgung trennen.
 - Die Steuertaste 15-30 Sekunden gedrückt halten, um das Gerät wieder einzuschalten.
 - Die Steuertaste loslassen, wenn die Status-LED gelb blinkt.
 - Wenn die Status-LED grün leuchtet, ist der Vorgang abgeschlossen.
- Für weitere Informationen, siehe das Produktmanual „**AXIS M3905-R Dome Camera**“ unter www.axis.com.

Web interface login

First connection

The IP address is assigned directly via a DHCP server. If the network does not have a DHCP server, a default address is used:

- For devices with AXIS OS 11.11 or older: 192.168.0.90/24
- For devices with AXIS OS 12.0 and newer: Obtained from the link-local subnet 169.254.0.0/16

The AXIS installation and management software tools can be used to discover the device within the network.

The web interface can be accessed via a web browser using the URL "http://<IP address>". Additionally, the URL "http://<username>:<password>@<IP address>/axis-cgi/mjpg/video.cgi" can be entered in a web browser to directly access the MJPEG stream.

The camera component has no password set when delivered. An administrator account must therefore be created during the first login. If the password for the administrator account is lost, the camera component must be reset to its factory settings. For more information, see 'Resetting to factory defaults' and the product manual '**AXIS M3905-R Dome Camera**' at www.axis.com.

Video instructions

If video is to be displayed on subscribers of types WS-TM 50x, WS 810x and CD 810x, configure the field **Authentication policy** to the value **Basic**. A maximum resolution of 800 x 600 pixels is supported when operating with EE 980 subscribers.

Security instructions

- The responsibility for secure operation lies solely with the operator. Appropriate precautions, in particular the choice of a secure root password, are their responsibility. For instructions on password safety, see the product manual "Cyber security hardening and application guideline".
- Regularly check the Commend Security Advisories in cLibrary under <https://clibrary.commend.com/en/cyber-security/security-advisories> as well as the AXIS Communications support website under <https://www.axis.com/en-gb/support>.

Configuration

The device series WS 200V I CA with AXIS camera module can be distinguished in CCT 800 by the suffix "(Rev 02)". For further information about the configuration, see the product manual "**Intercom Server Configuration**".

Camera component information

The camera component included in this product is made by the independent manufacturer AXIS Communications. The responsibility for safe operation lies solely with the operator.

Note

For further information on installation and settings, see Axis manual "**M3905-R**".

Handling

Use the original packaging when transporting the device to prevent damage.



Observe the precautions for handling of electrostatic sensitive devices.

Disposal and recycling



This device must not be disposed of together with household waste or commercial waste. In the EU: The directive 2012/19/EU applies (Waste from Electrical and Electronic Equipment, WEEE). Worldwide: The country-specific regulations for disposal apply.

Manufacturer's reference

CE – This device complies with the directives listed below by fulfilling corresponding standards:

- Electromagnetic compatibility (directive 2014/30/EU)
- The restriction of the use of certain hazardous substances in electrical and electronic equipment (directive 2011/65/EU)

For technical specifications, see the respective data sheet. FCC – 47 CFR Part 15 and CAN ICES-3 (A)/NMB-3(A); for the FCC Rules, see "Safety instructions".



Contact Commend USA: Commend Inc, 63 Ramapo Valley Road, Suite 201, Mahwah, NJ 07430 (New York Area), www.commendusa.com



For the latest software and documentation, visit: www.commend.com

Keep this description in safe custody.

Type: D-BZ-WS2xxVICA, version: 2.6/0326

Webinterface-Login

Erste Verbindung

Die IP-Adresse wird von einem DHCP-Server vergeben. Wenn im Netzwerk kein DHCP-Server vorhanden ist, wird eine Standard-IP-Adresse genutzt:

- Für Geräte mit AXIS OS 11.11 oder älter: 192.168.0.90/24
- Für Geräte mit AXIS OS 12.0 und neuer: Vom Link-Local-Subnet 169.254.0.0/16 erhalten

Die AXIS Softwaretools für Installation und Verwaltung können zum Auffinden des Geräts im Netzwerk verwendet werden.

Das Webinterface kann über einen Webbrowser mit der URL „http://<IP-Adresse>“ aufgerufen werden. Um direkt auf den MJPEG-Stream zuzugreifen, kann die URL „http://<Benutzername>:<Passwort>@<IP-Adresse>/axis-cgi/mjpg/video.cgi“ in einen Webbrowser eingegeben werden.

Die Kamerakomponente besitzt im Auslieferungszustand kein Passwort. Beim ersten Login muss daher ein Administrator-Account angelegt werden. Wenn das Passwort des Administrator-Accounts verlorengeht, muss die Kamerakomponente in den Auslieferungszustand zurückgesetzt werden. Für weitere Informationen, siehe „Zurücksetzen auf Auslieferungszustand“ sowie das Produktmanual „**AXIS M3905-R Dome Camera**“ unter www.axis.com.

Video-Hinweise

Wenn Video auf Sprechstellen der Typen WS-TM 50x, WS 810x und CD 810x dargestellt werden soll, das Feld **Authentication policy** auf den Wert **Basic** konfigurieren.

Bei Betrieb mit Sprechstellen des Typs EE 980 wird eine maximale Auflösung von 800 x 600 Pixeln unterstützt.

Security-Hinweise

- Die Verantwortlichkeit für den sicheren Betrieb liegt ausschließlich beim Betreiber. Geeignete Vorsichtsmaßnahmen, insbesondere die Vergabe eines sicheren Root-Passworts, liegen in seiner Zuständigkeit. Für Hinweise zur Passwortsicherheit siehe das Produktmanual "Cyber security hardening and application guideline".
- Die Commend Security-Hinweise in cLibrary unter <https://clibrary.commend.com/de/cyber-sicherheit/sicherheitshinweise> sowie die AXIS Communications Supportseite unter <https://www.axis.com/de-de/support> regelmäßig prüfen.

Konfiguration

Die Geräteserie WS 200V I CA mit AXIS Kameramodul kann in CCT 800 durch den Namenszusatz „(Rev 02)“ unterschieden werden. Für weitere Informationen zur Konfiguration, siehe das Produktmanual „**Intercom Server Konfiguration**“.

Informationen zur Kamerakomponente

Die in diesem Produkt enthaltene Kamerakomponente ist ein Erzeugnis des unabhängigen Herstellers AXIS Communications. Die Verantwortung für den sicheren Betrieb liegt allein beim Betreiber.

Hinweis

Weitere Informationen zu Installation und Einstellungen finden Sie im Axis Manual „**M3905-R**“.

Handhabung

Verwenden Sie für den Transport des Geräts die Originalverpackung, um Beschädigungen zu vermeiden.



Beachten Sie die Vorsichtsmaßnahmen bei der Handhabung elektrostatisch gefährdeter Bauelemente.

Abfallbeseitigung und Recycling



Dieses Gerät darf nicht gemeinsam mit herkömmlichem Hausmüll oder Gewerbemüll entsorgt werden. In der EU: Es gilt die Richtlinie 2012/19/EU (Elektro- und Elektronik-Altgeräte, WEEE). Weltweit: Es gelten die länderspezifischen Regelungen zur Entsorgung.

Hinweis des Herstellers

CE – Dieses Gerät entspricht durch die Erfüllung entsprechender Standards folgenden Richtlinien:

- Elektromagnetische Verträglichkeit (Richtlinie 2014/30/EU)
- Beschränkung der Verwendung bestimmter gefährlicher Stoffe in Elektro- und Elektronikgeräten (Richtlinie 2011/65/EU)

Technische Spezifikationen sind im entsprechenden Datenblatt zu finden.



Die aktuellste Software und Dokumentation finden Sie unter: www.commend.com

Bewahren Sie diese Beschreibung sorgfältig auf.

Commend International GmbH, Saalachstraße 51, A-5020 Salzburg – www.commend.com